

The 3<sup>rd</sup> International Scientific-Practical Conference  
"Innovative and safe cooperation in the Barents/Euro-Arctic region"  
(Apatity 2013)

# STRATAGEMA of WATER

investment potential

## Стратегема ВОДЫ

ИНВЕСТИЦИОННОГО ПОТЕНЦИАЛА

The International Fund of Ecological Safety of Baltic Sea "Clean Baltic"  
and National institute for research of global security

**Aleksandr D. Danilov**

GPhD B&M Sci, professor IUFS

Vice president IFES "Clean Baltic",  
(Water's canal SPb)



Major premises:

**“We are – Water”**

**Water and Light are mother and father of a life**

Основные положения:

**“Мы – Вода»”**

**Вода и свет - это мать и отец жизни**



# The ratio of **water** in a human body

%% содержание **воды** в человеческом организме

Взрослый

Пожилой > 65 лет

Младенец

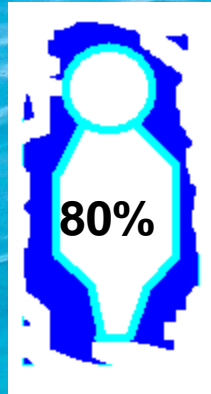

Baby

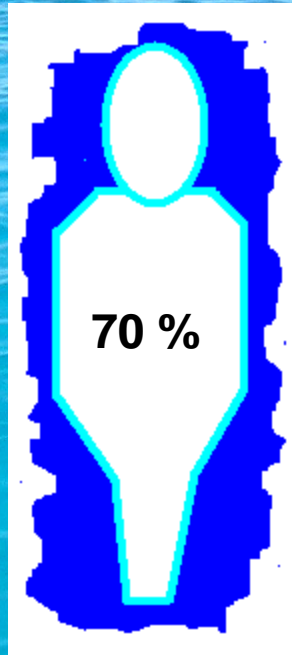

Adult

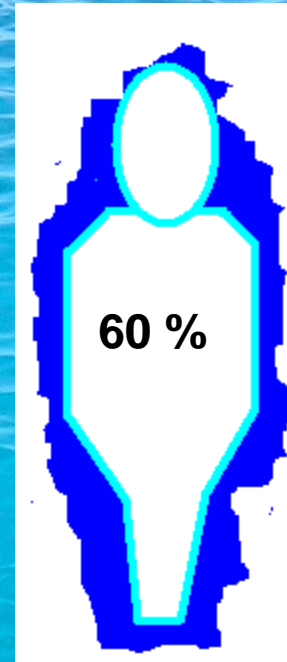

Elderly age  
>65 years  
and over

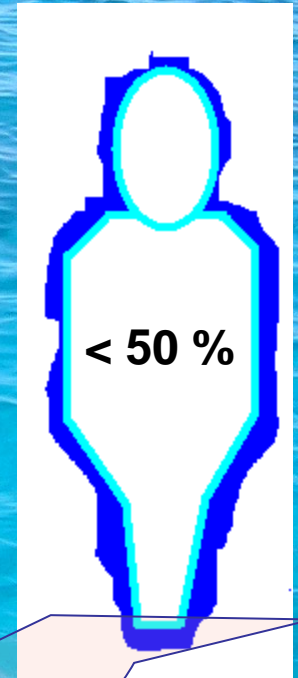

Decrease  
below 50 %

Оплодотворенная  
клетка

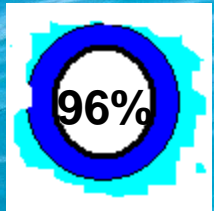

Fertilized egg

$H_2O \approx 99\%$

# ВОДА: ЧТО ЭТО?

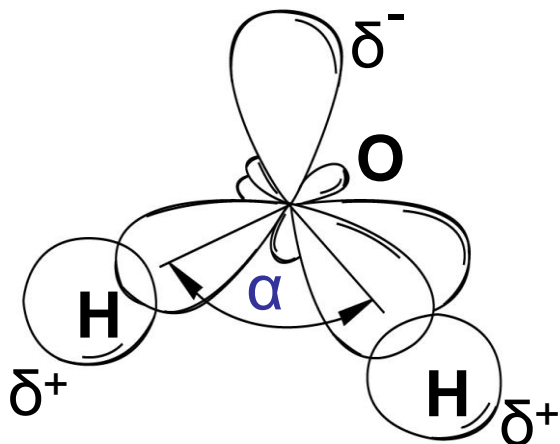

$$1.8 \leq \mu (\text{H}_2\text{O}) \leq 2.9 \text{ Dб}$$
$$90^\circ \leq \alpha \leq 110^\circ, \quad 0.8 \leq \ell_{\text{OH}} \leq 1.1 \text{ пм},$$
$$2.7 \leq \varnothing_{(\text{H}_2\text{O})} \leq 1.7 \text{ пм} \quad 1.2 \leq \ell_{\text{HH}} \leq 1.7 \text{ пм}$$

$$\ell_{\text{OH}} / \ell_{\text{HH}} \Rightarrow 0.618\dots$$

$$\ell_{\text{HH}} / \ell_{\text{OH}} \Rightarrow 1.618\dots$$

**Sectio aurea, Золотое сечение, Gold section**

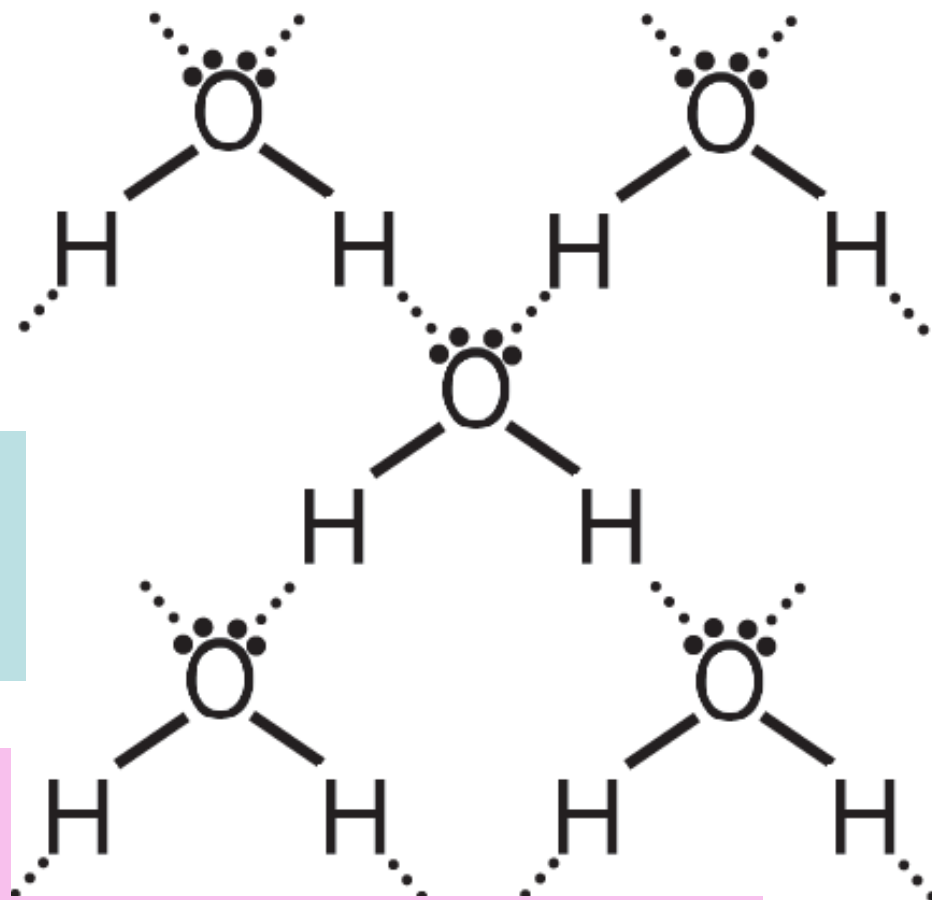

Вещество **ВОДА** – открытая, термодинамически неравновесная, гомогенная, полиморфная, **супрамолекулярная аквасистема**, межмолекулярный континуум которой обеспечен

**единой динамической сеткой водородных связей**



# Aquacommunication of body parts and systems till all organism with environment

## Аквакоммуникационное взаимодействие аквасистем органов и организма в целом

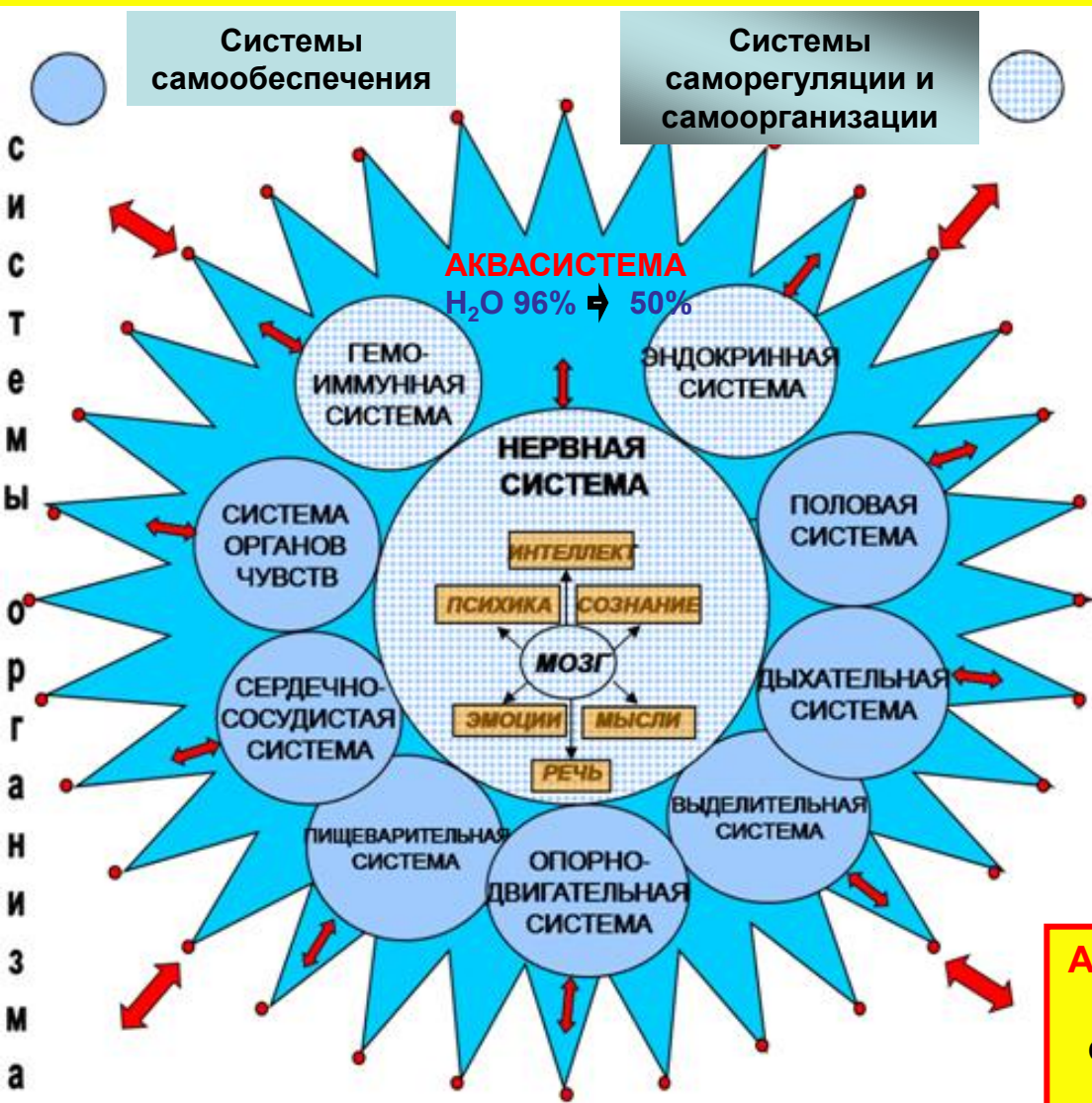

Благодаря **АКВАКОММУНИКАЦИИ** аквасистема организма обеспечивает:

- ✦ целостность организма;
- ✦ взаимодействие всех систем и органов;
- ✦ взаимодействие организма с аквасистемой окружающей среды через акупунктурные точки.

Акупунктурные точки – **приемо-передающие антенны** органов и систем организма

Каналы и меридианы акупунктурной системы – **динамичные акваволноводы** для **А-ЭМ излучений** аквасистем организма

Чакры – **динамичные аквакоммутаторы** акупунктурной системы

**Аквасистемы** органов и организма в целом, объединенные между собой и с внешней средой динамичными **акваволноводами**, включая акупунктурные точки и чакры, образуют общую **аквакоммуникационную** систему человека.

● акупунктурные точки аквасистемы организма

# We are Water

ENVIRONMENT: AIR, WATER VAPORS, RESEKVOIRS, EARTH

SYSTEMS OF ORGANISM

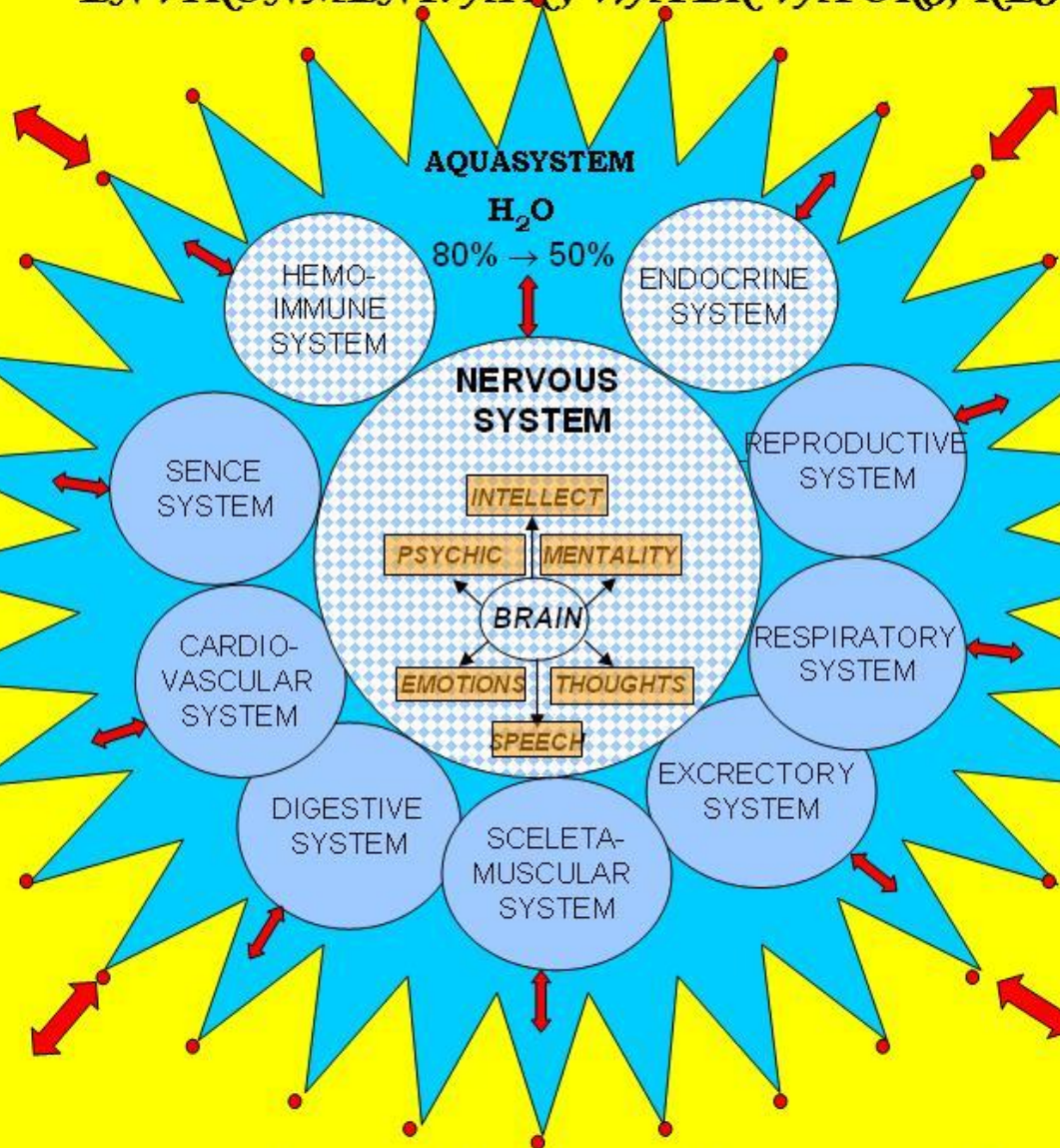

HARMFUL FACTORS OF ENVIRONMENT:

- **PHYSICAL:**
  - Ionizing radiations
  - Electromagnetic radiations
  - Aquatic inference
- **CHEMICAL POLLUTIONS**
- **MICROBIOLOGICAL**
- **SOCIOINFORMATIONAL FACTORS:**
  - Aggression, violence, scoundrel, envy, lie, abuse, zobieing

*Aquasystem of organism provides*  
**AQUACOMMUNICATION** (↔)

using:

- Organism unity
- Interaction of all system of organism
- Interaction of organism with environment through aquasystem

-  REGULATION SYSTEMS
-  SECURE SYSTEMS

● acupuncture points of organism aquasystem





# ВОДА – приемник физических полей

ФИЗИЧЕСКИЕ ПОЛЯ - материальные среды, переносящие взаимодействия между материальными объектами и **уровень организованности** ( $i=I/S$ ), как объектов, так и их взаимодействий

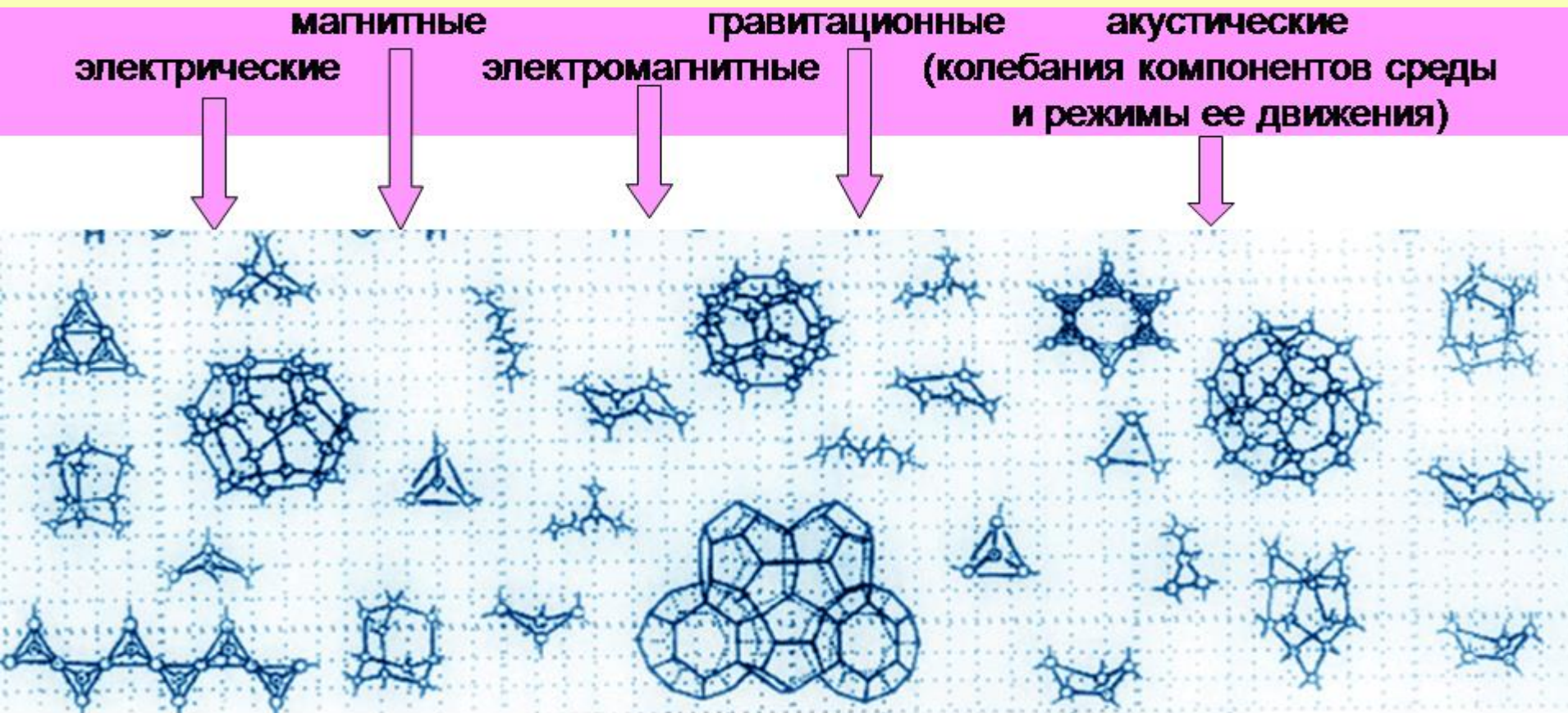

Физические поля, включая режимы движения аквасистемы, влияют на структуры ее нано-, микро-, макрофрагментов и способны **иницировать** в ней фазовые переходы II рода, в результате которых в её H-сетке формируются **аквамодел**и, со структурой, соответствующей **уровню организованности ( $i$ )** воздействующего поля.



# PHYSICAL FIELDS

the material media carrying interactions between material objects and the information on these objects and their interactions

electric

magnetic

electro-magnetic

gravitational

acoustic  
(vibration)

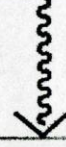
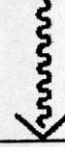
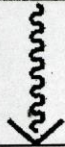

**WATER – is universal sensor of physical fields**

**Dynamic information matrix**

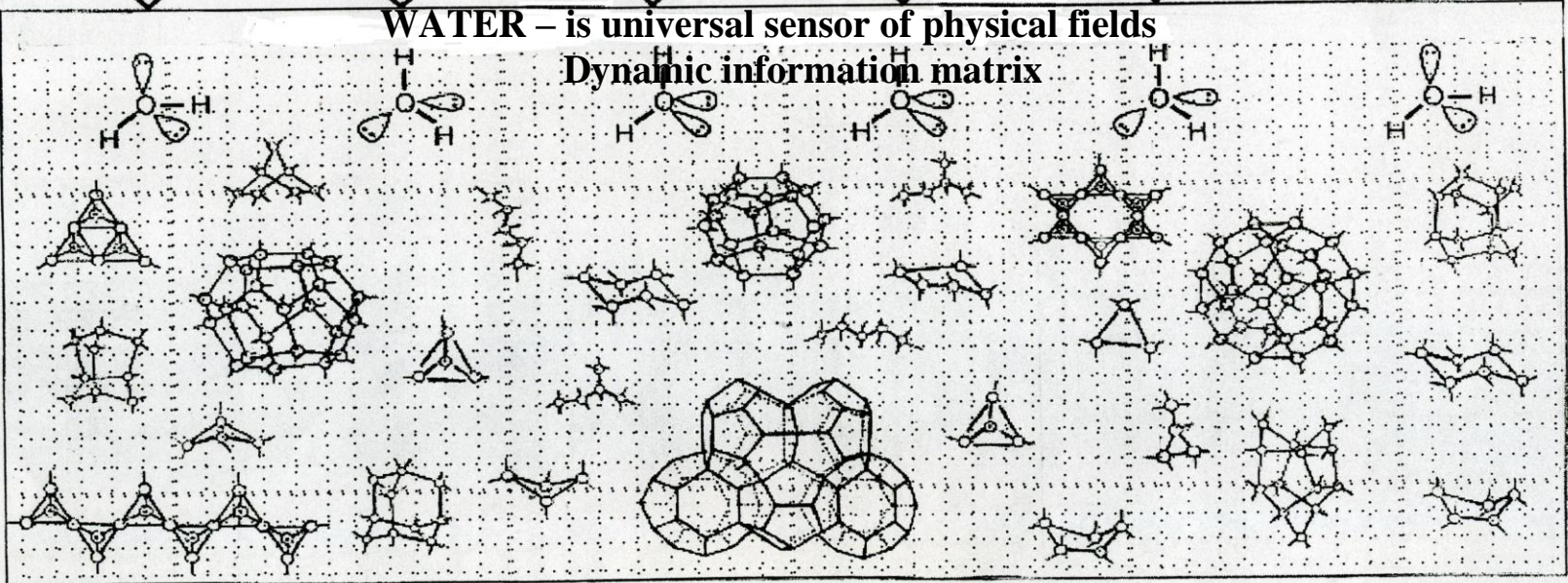



## ВОДА - источник электромагнитных и акустических излучений

✦ Вследствие открытости, термодинамической неравновесности и свойств Н-сетки, ВОДА - автоколебательная, многопараметрическая супрамолекулярная аквасистема, имеет собственные излучения акустической и электромагнитной природы (А-ЭМИ-аква)

✦ **Электромагнитное** излучение ВОДЫ обусловлено динамичностью её молекул-диполей, ионов  $H^+$  и  $OH^-$  и единой Н-сетки, обеспечивающих колебательно-возбужденные состояния её молекул при обычных условиях. **ЭМИ-аква** низкоинтенсивно ( $W \leq 10 \text{ Вт/см}^2$ ) и дискретно в широком диапазоне частот от 0.01 до ТГц

✦ **Акустическое** излучение водной среды обусловлено движением её аквафрагментов и слоев воды в результате тепловых и механических воздействий, особенно, в вихревых режимах. **Акустическое** излучение водной среды различно по интенсивности и широкополосно от Гц до ТГц.

Колебания **акусто-электромагнитных** излучений ВОДЫ модулированы **уровнем организованности** аквафрагментов её Н-сетки, включая **аквамодел**и воздействия.

Наличие у воды собственных излучений (А-ЭМИ-аква) свидетельствует:

**ВОДА - природная универсальная радиосистема**







# Радиосвойства ВОДЫ

- ✦ **излучатель** акустических и электромагнитных волн в широком диапазоне от 0.01 до 10<sup>14</sup> Гц (А-ЭМИ-аква), которые могут быть когерентными ;
- ✦ **приемник** разных излучений, включая режимы движения среды;
- ✦ **преобразователь и усилитель** внешних излучений в свои А-ЭМИ;
- ✦ **способна** формировать в своей Н-сетке **динамичные аквамодели воздействия** и поддерживать их существование благодаря явлению **аквакоммуникации** и **аквакоммуникационному взаимодействию**, механизм которых - **резонансно-волновой**;
- ✦ **способна** для своих излучений формировать в своей Н-сетке **динамичные акваволноводы**;
- ✦ **детектор позитивного** и **негативного** воздействия с позиций устойчивости и развития живых систем:
  - **ПОЗИТИВНОЕ** воздействие способствует структуризации и гармонизации аквафрагментов Н-сетки;
  - **НЕГАТИВНОЕ** воздействие - структурной деградации аквафрагментов Н-сетки.

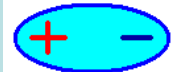

# Многогранный дуализм ВОДЫ

## Причины дуализма ВОДЫ:

- молекула ВОДЫ – диполь , т.е. и , и 
- природа водородной связи – двойственна:  
и **электростатика**  $\text{-H}^{\delta+} \dots \delta^- \text{O} \angle$ , и **ковалентность**  $\text{-H}^{\delta+} \square \dots \square \delta^- \text{O} \angle$ ; 
- открытость, неравновесность, структурная неоднородность, нелинейность, автоколебательность и многопараметричность супрамолекулярной аквасистемы

## ВОДА :

- ◇ аквасистема с Н-сеткой, и **самоорганизующейся**, и саморазрушающейся;
- ◇ и вещество, и источник акусто-электромагнитных излучений;
- ◇ и приемник, и преобразователь излучений;
- ◇ и **объёмная («свободная»)**, и **приграничная («связанная»)**
- ◇ способна к: и **гидратации**, и **акваклатратированию**;  
(**электростатика** Н-связей) (ковалентность Н-связей)
- ◇ способна к: и положительной, и отрицательной гидратации растворенных частиц;
- ◇ источник ионов: и **H<sup>+</sup>**, и **ОН<sup>-</sup>**,  
т.е. и **кислота**, и **основание**
- ◇ источник радикалов: и **·Н**, и **·ОН**,  
т.е. и **восстановитель**, и **окислитель**
- ◇ и «гость», и «хозяин» при **акваклатратировании**;
- ◇ детектор: и **позитива**, и **негатива** с позиции живого;  
**самоорганизация Н-сетки** **саморазрушение Н-сетки**
- ◇ источник: и **жизни**, и **смерти**.



# ВОДА – альтернативный источник энергии

## ВИХРЕВОЙ или ИМПУЛЬСНЫЙ

режимы движения воды или физических полей

способствуют

САМОПРОИЗВОЛЬНОЙ  
ДИССОЦИАЦИИ  $H_2O$

благодаря :

акваклатратированию её ионов и радикалов,

колебательно-возбужденному состоянию её Н-сетки и её полиморфизму

$\Delta U \sim 0$

ВОДА

$\Delta U \sim 0$

ИОНЫ

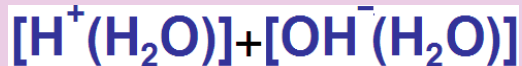
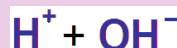

РАДИАЛЫ

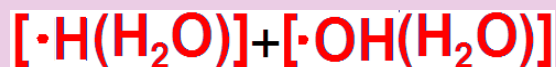

АКВАПЛАЗМА

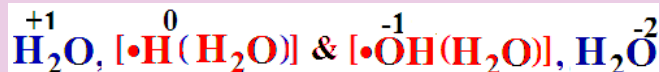
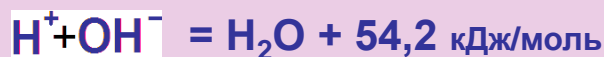

Сопряженные окислительно-восстановительные пары ВОДЫ

ВОДА + E

направленного движения

теплового движения

А-ЭМ излучения

Вихревые и импульсные режимы физических полей, движения воды и её паров давно и широко используются в :

высокоэффективных теплогенераторах, импульсных электролизерах, системах впрыска и зажигания ДВС, форсажных режимах двигателей и турбин, системах очистки сточных вод, «вечных» двигателях, использующих «энергию вакуума»

Вихревые и импульсные режимы движения воды и её паров - основа многих природных явлений:

смерчи, тайфуны, ураганы, цунами; разрушительная сила волн; световые и конвективные явления в атмосфере (круги и рисунки на полях; многие другие непонятные явления.



Рис. 1 Схема теплогенератора, работающего на принципе закрутки воды:  
 1- улитка; 2- труба цилиндрическая; 3- турбулизатор; 4- байпасная линия;  
 5- промежуточная емкость; 6- электродвигатель; 7- насос;  
 8- тепло radiаторы.



Рис. 8 Четыре вихревых теплогенератора, отапливающие фабрику (ООО «Градиент»).

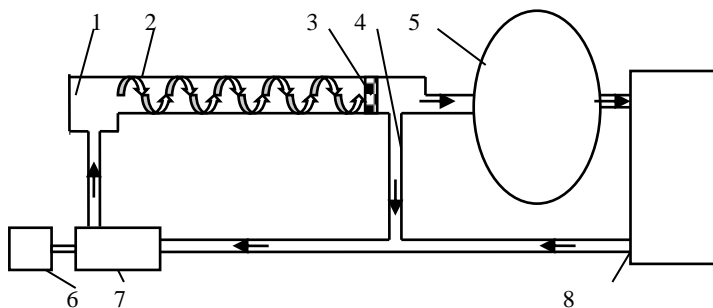

# **AQUACOMMUNICATION** — *PHENOMENON OF INORGANIC AND LIVING WATERCONTAINING SYSTEM, I.E.*

***WATER IS CAPABLE TO ABSORB, STORE, TRANSFER AND LOSE level of organization***

**Physical-chemical conception of intention.**

**Aquacommunication** is physical-chemical basic to a **thinking**.

**Thinking** is aggregate of variety of structural-informational processes in the aqua system of brain.

The result of these processes is **thought**.

**Thought** is the self-organised multioscillatory signals of brain's aquasystem.

These signals are substantial, targeted; it can be coherent and it can form for itself wave guides in the aqua systems of atmosphere and hydrosphere, providing in actual fact an instant remote interrelation with addressee's aquasystem.

# Investment potential of WATER :

Birth and maintenance of a life and any move  
in all a variety

level of organization = *Information* / *Entropy*

## Aquaparadigm of medicine

Physical-chemical conception of intention **Structural-informational**  
property of water and “**aquacommunication**” phenomenon

**Energy** of WATER's structure



# **7 points to achieve harmony in life explain the 100% legitimate laws of Nature:**

**Little by little - but enough;  
diverse - but without excesses;  
nonregular - but in time,  
and, above all,  
sincerely.**

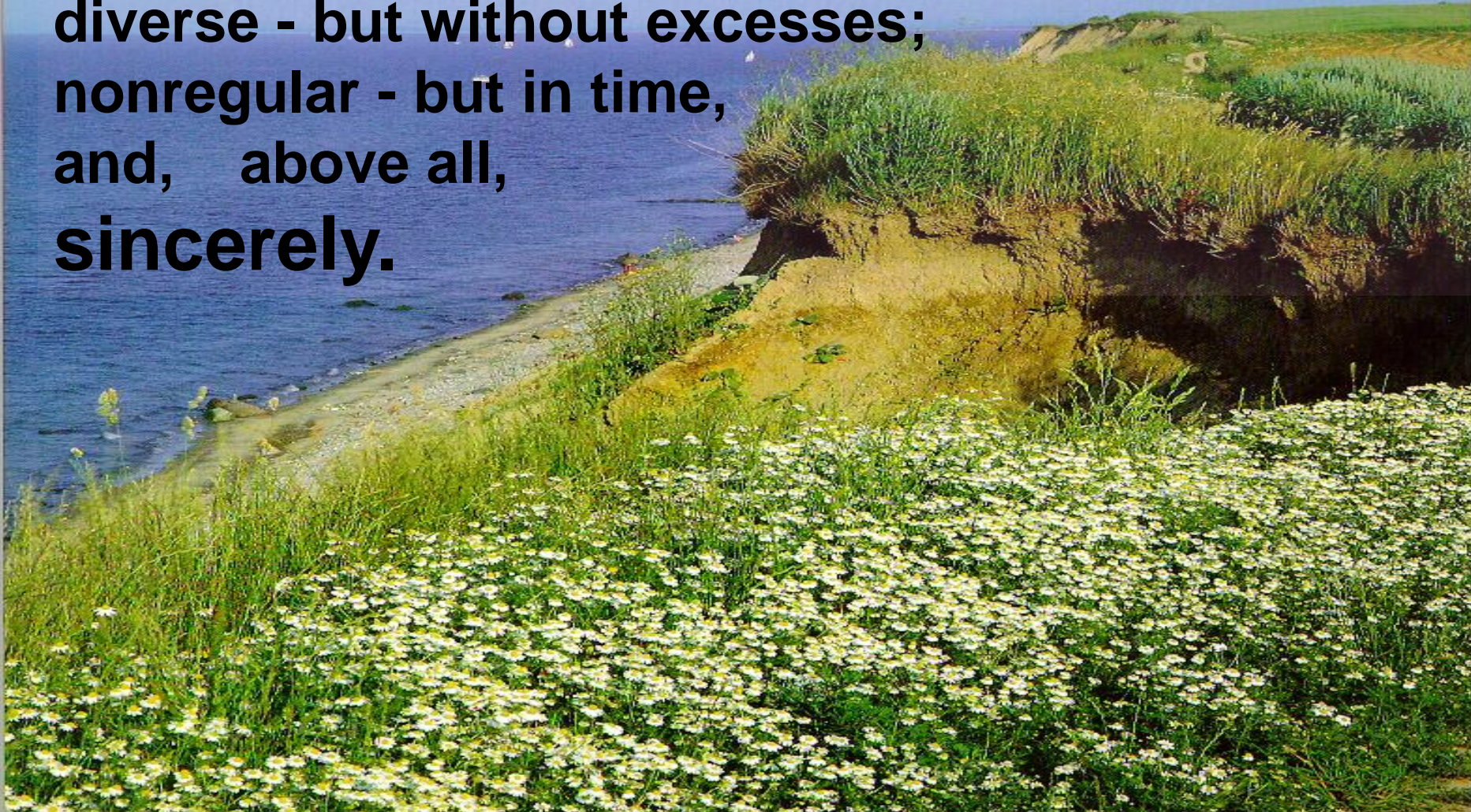







# Civilization aqua marauders Цивилизация аквамародеров

Just because you can't see it, doesn't mean it isn't there







[www.protivogas.ru](http://www.protivogas.ru)





Рис. 2 Районы захоронения немецкого трофейного химического оружия в Балтийском море

 - Захоронения, произведенные СССР.       - Захоронения, произведенные Великобританией и США.



# Bornholm Area of chemical munitions Dumping site

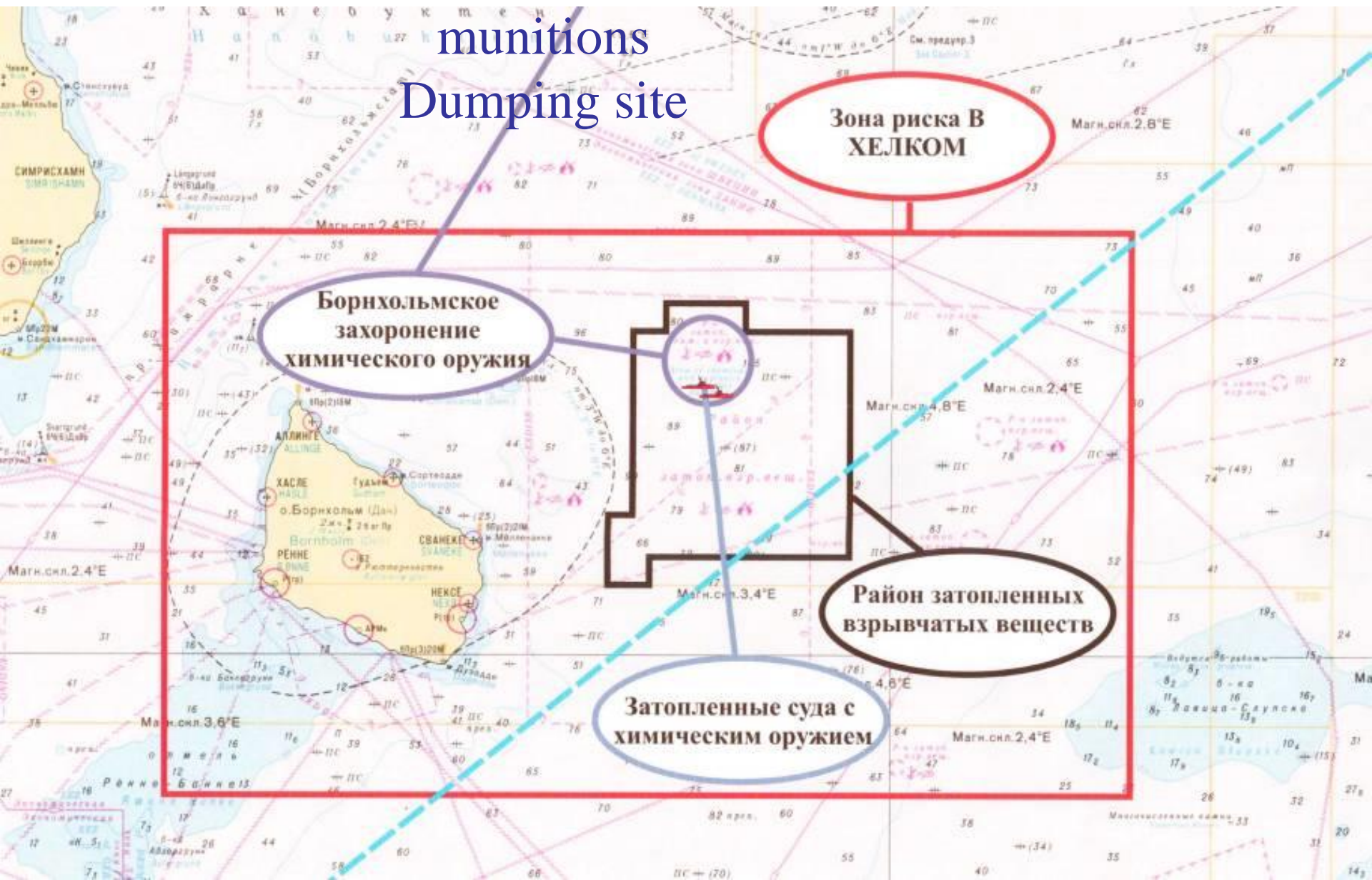



# Bornholm Area of chemical munitions Dumping site

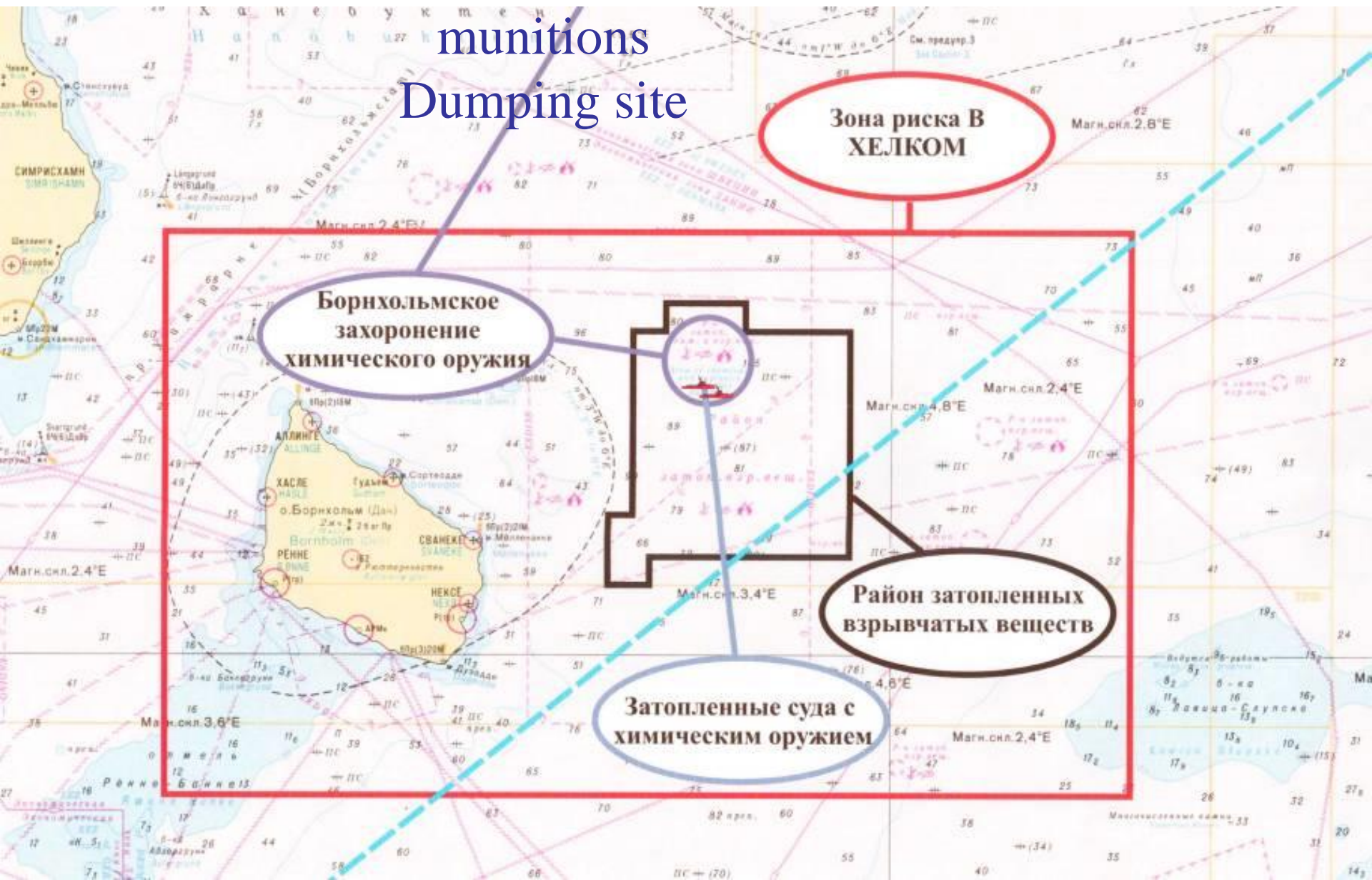

**Зона риска В ХЕЛКОМ**

**Борнхольмское захоронение химического оружия**

**Затопленные суда с химическим оружием**

**Район затопленных взрывчатых веществ**

# Аквакоммуникация в микробиологических опытах Люка Монтанье (Luc Montagnie)

**А-ЭМИ аквамодели ДНК** фиксируются и их передача возможна радиотехнически или голографически

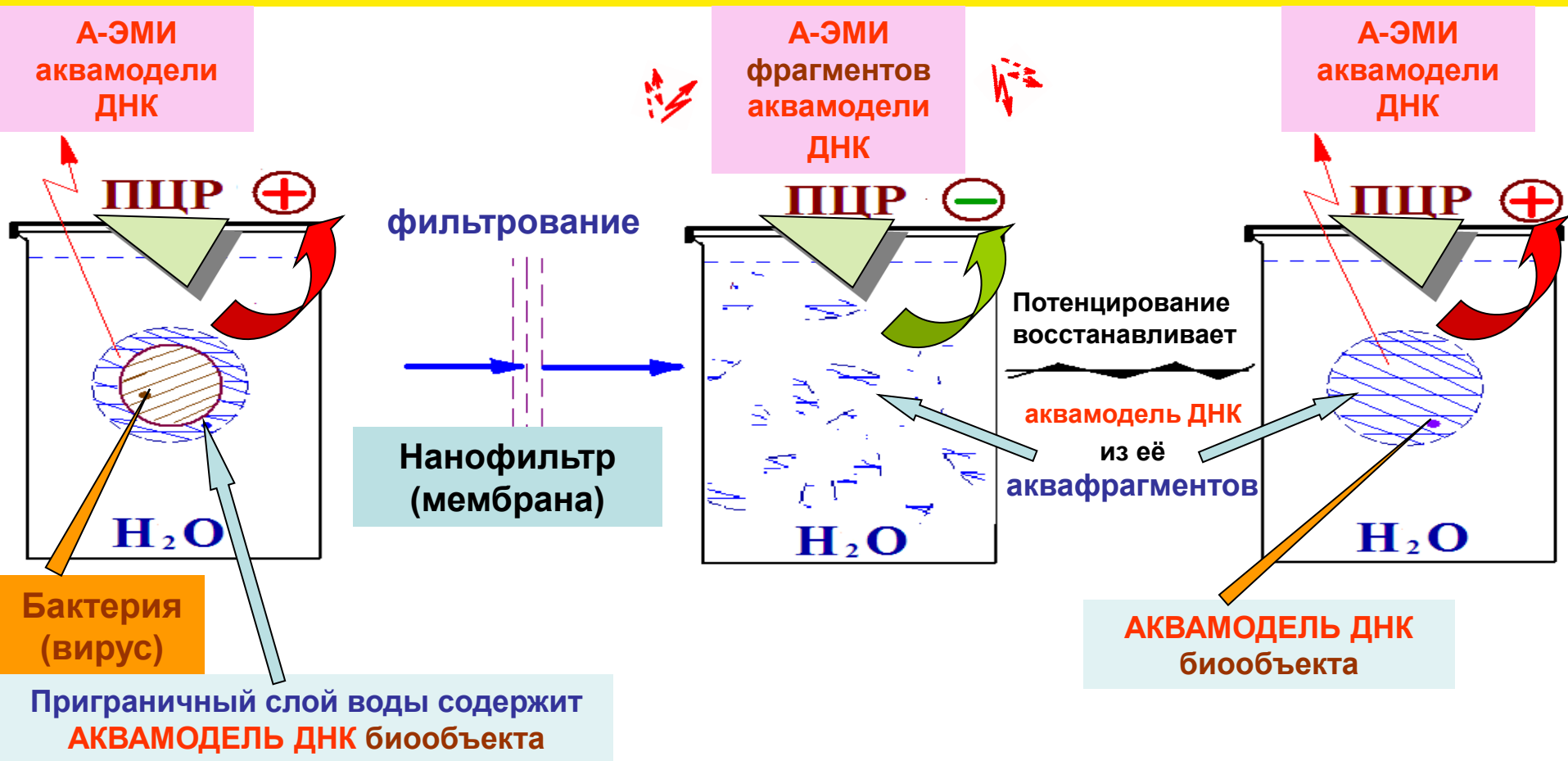

Фильтрование отделяет биообъект и разрушает аквамодель ДНК биообъекта на фрагменты. Аквакоммуникация и потенцирование восстанавливают из фрагментов аквамодель ДНК, которая и обеспечивает протекание ПЦР реакции.



# Кристаллы замороженной воды, после воздействия музыки на жидкую воду.

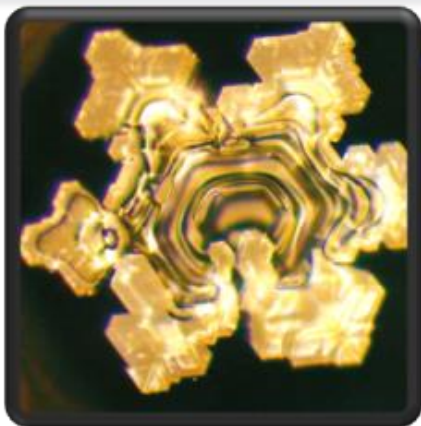

*В.А. Моцарт  
«Симфония №40»*



*П.И. Чайковский  
«Лебединое озеро»*



*И.С. Бах  
«Ария на струне G»*

*Музыка  
В стиле «Хэви-Металл»*

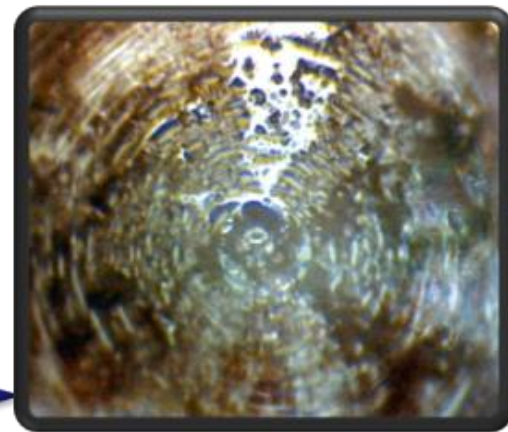

# АКВАКОММУНИКАЦИЯ –

**Позитив**

основа воздействия мыслей, чувств, эмоций человека на **структуру Н-сетки ВОДЫ** за счет сопровождающих их акусто-электромагнитных излучений его **аквасистем** мозга, сердца и других органов

**Негатив**

Результаты этих воздействий определяются их содержанием

**Позитив – созидание** способствует гармоничной структуризации Н-сетки **ВОДЫ**

**Негатив – разрушение** способствует деградации Н-сетки **ВОДЫ**

**ВОДА – детектор:**

**ДОБРА**  
**позитива**  
**созидания**

и

**ЗЛА,**  
**негатива,**  
**разрушения.**

*Любовь и благодарность*

*Спасибо*

Масару Эмото  
«Послание Воды»,  
Москва 2006 г.

*Я убью тебя*

*Ты дурак*



# Люди!

Во имя сохранения человечества на Земле перестанем источать зло: ложь, зависть, гнев, ненависть, насилие, похоть.

Перестанем смаковать и тиражировать зло в средствах массовой информации: реклама, печать, радио, телевидение, кино и интернет.

**ЗЛО** отравляет **Воду** окружающей среды, что инициирует и способствует возникновению природных катаклизмов, необходимых для очищения **Воды** от воспринятого ею **чрезмерного зла!**



**ЕДИНСТВО ВОДЫ И ЧЕЛОВЕЧЕСТВА –  
ОСНОВА ДЛЯ СОХРАНЕНИЯ  
ЦИВИЛИЗАЦИИ НА ЗЕМЛЕ**

Надо перекрыть краник :)



it's time to close the tap



# Золотое сечение и хаосграммы

## Gold section and chaosgramms

Норма Normal

А.П. Гаврилушкин

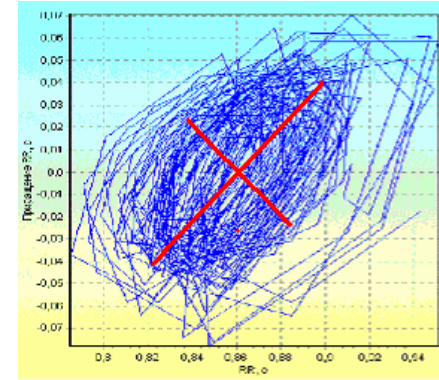
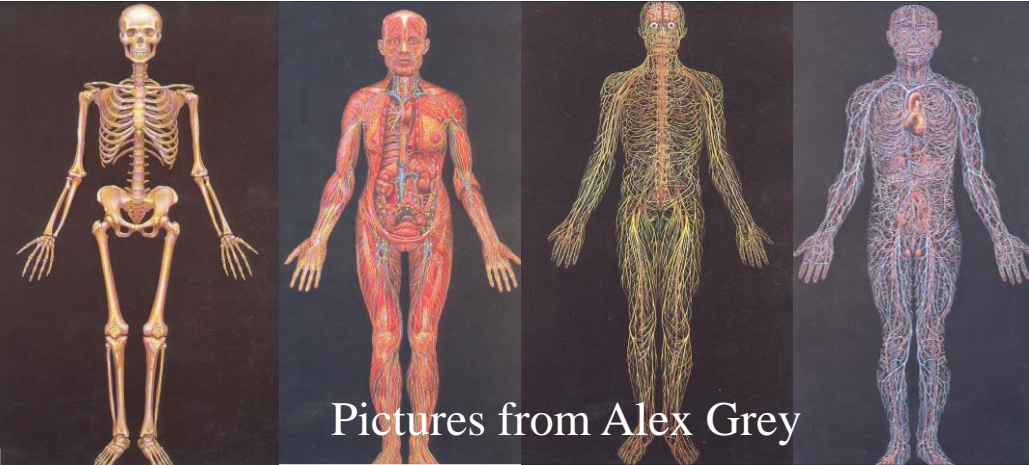

Skeletal, Lymphatic, Nervous and Cardiovascular

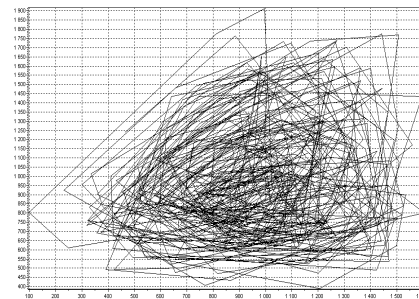
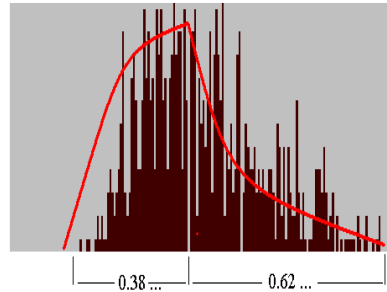
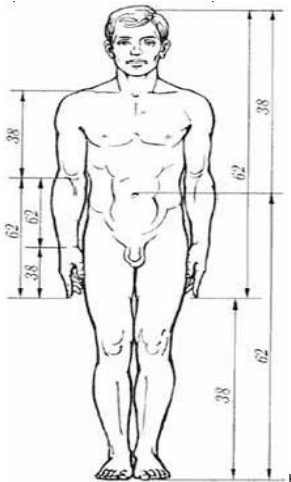

Запредельные циклы

Extreme

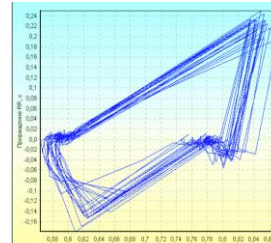
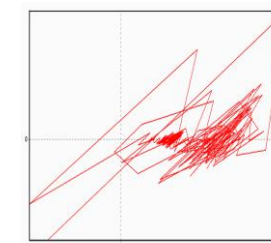
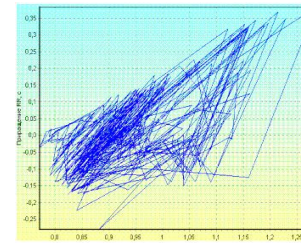
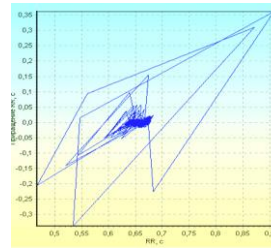
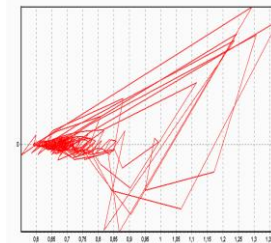
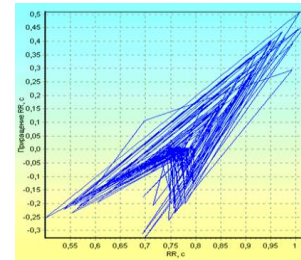

# Logical and linguistic HRV analysis

## Chaos rating

Norm

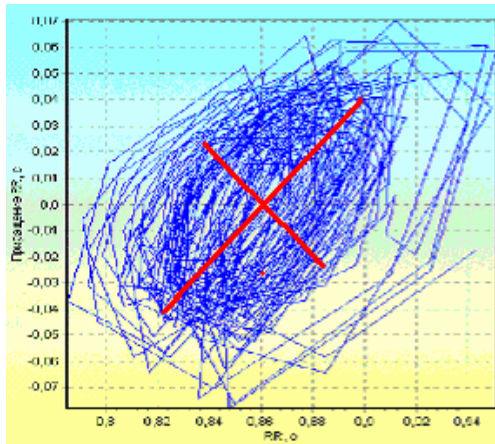

Cancer risk development

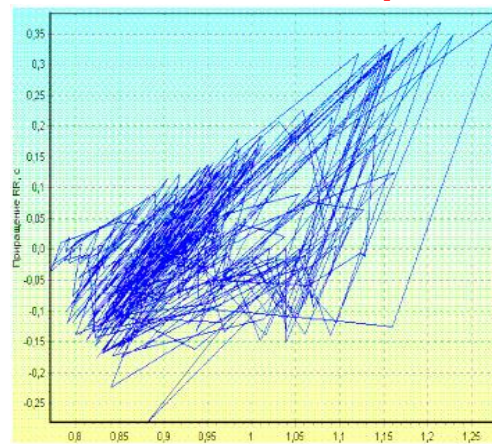

Drug addiction

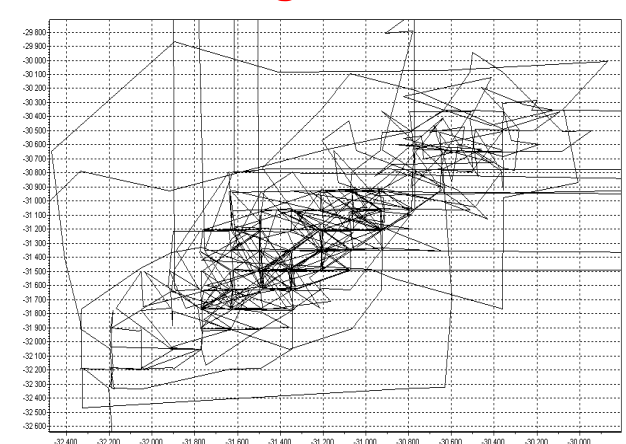

## Cardiorhythmograms

Ритмограмма здорового человека

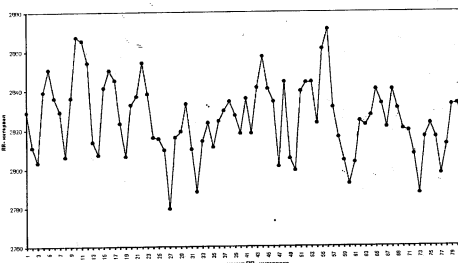

Ритмограмма онкологического больного

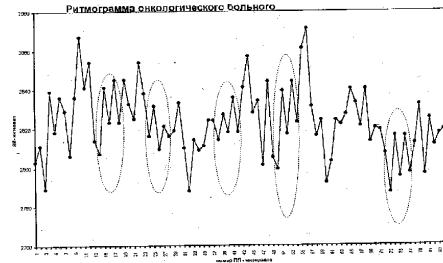

и больного с признаками гестоматической зависимости

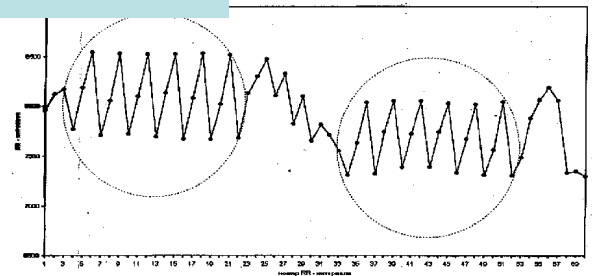



# Нелинейная миостимуляция

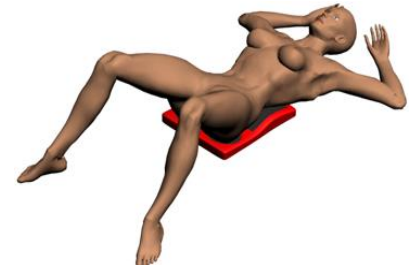
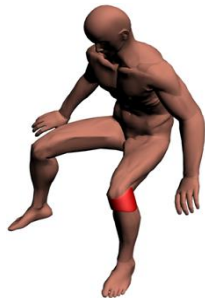
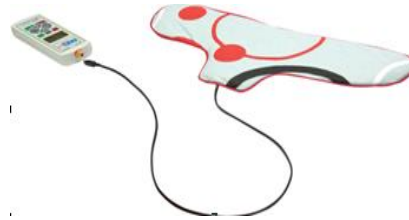
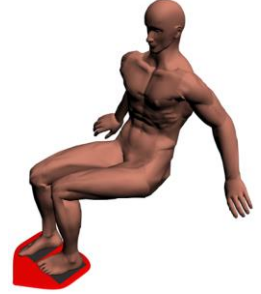
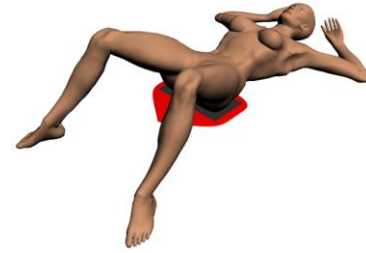

# Absorption's Spectrum of liquid water at temperature about 300°K.

Rassadkin J.P., Moskow

Спектр поглощения жидкой воды при температуре около 300°K.

Рассадкин Ю.П., Москва

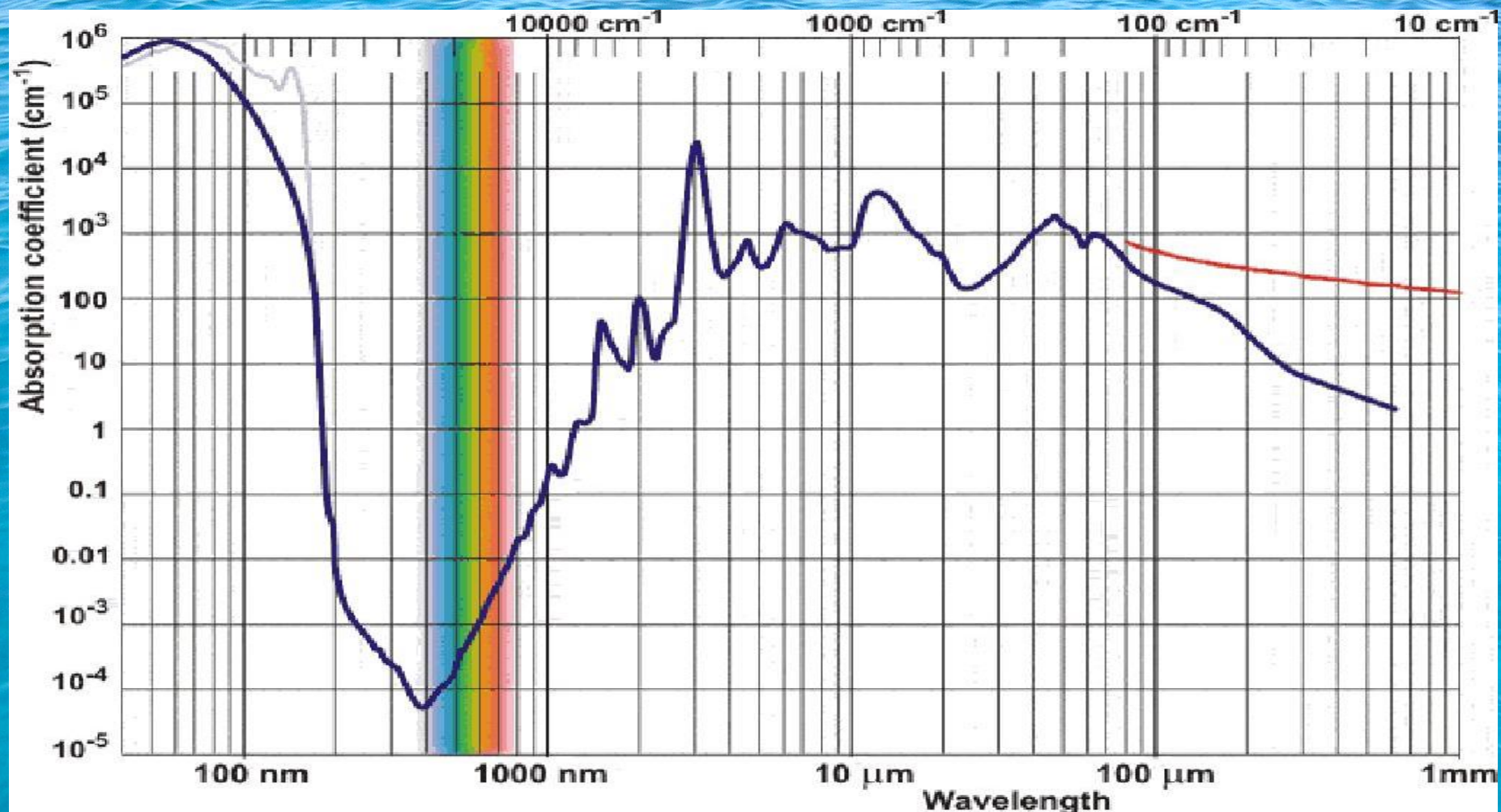



# Absorption's Spectrum of molecular at gas phase of oxygen (B.M.Dzhagarov, Physics Institute, Minsk)

Спектр поглощения кислорода в газовой фазе  
(Б.М. Джагаров и др., Физический институт, Минск)

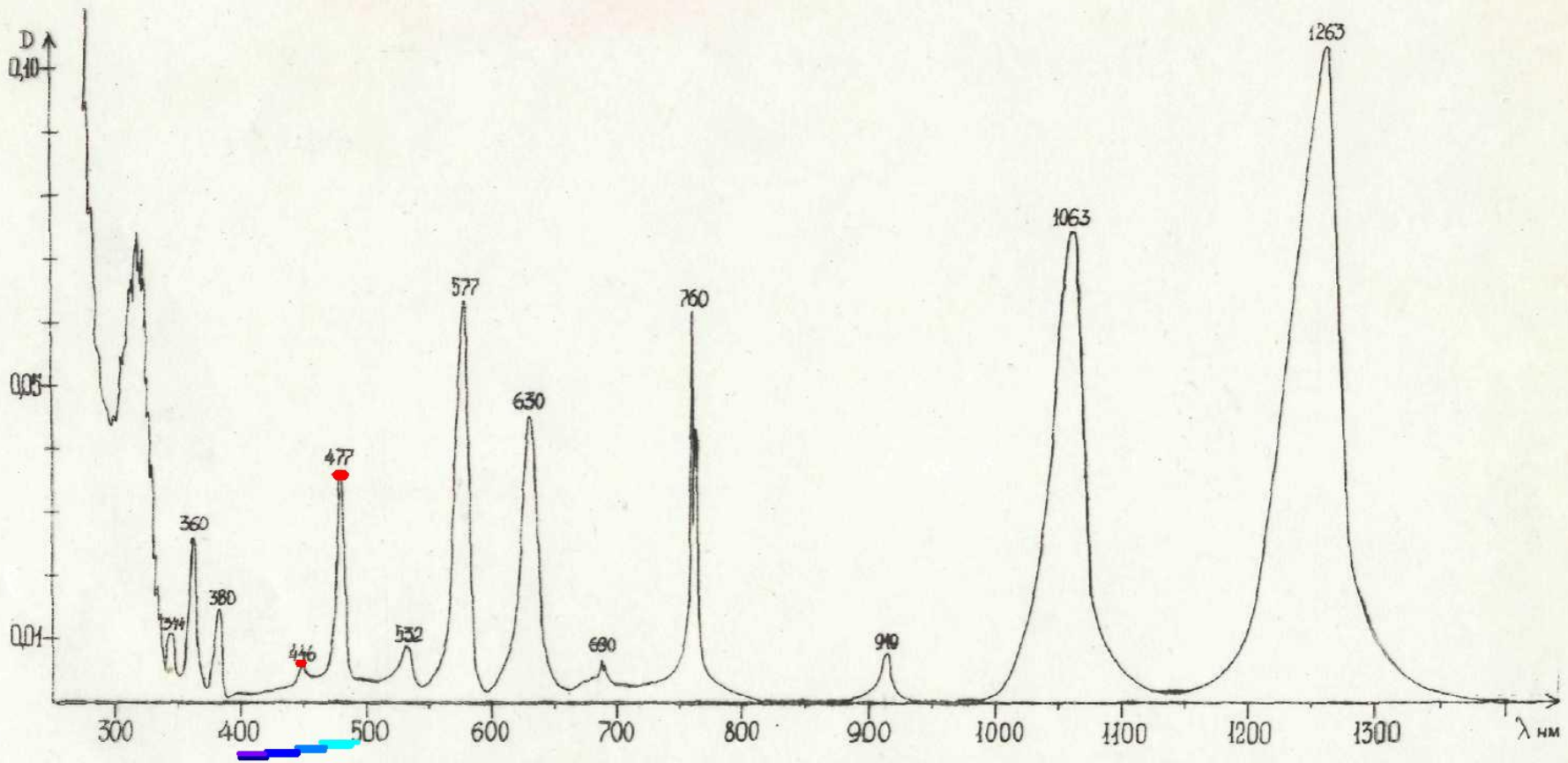

# "Response" of vegetative regulation for blue light (in real time monitoring of 600 RR-intervals)

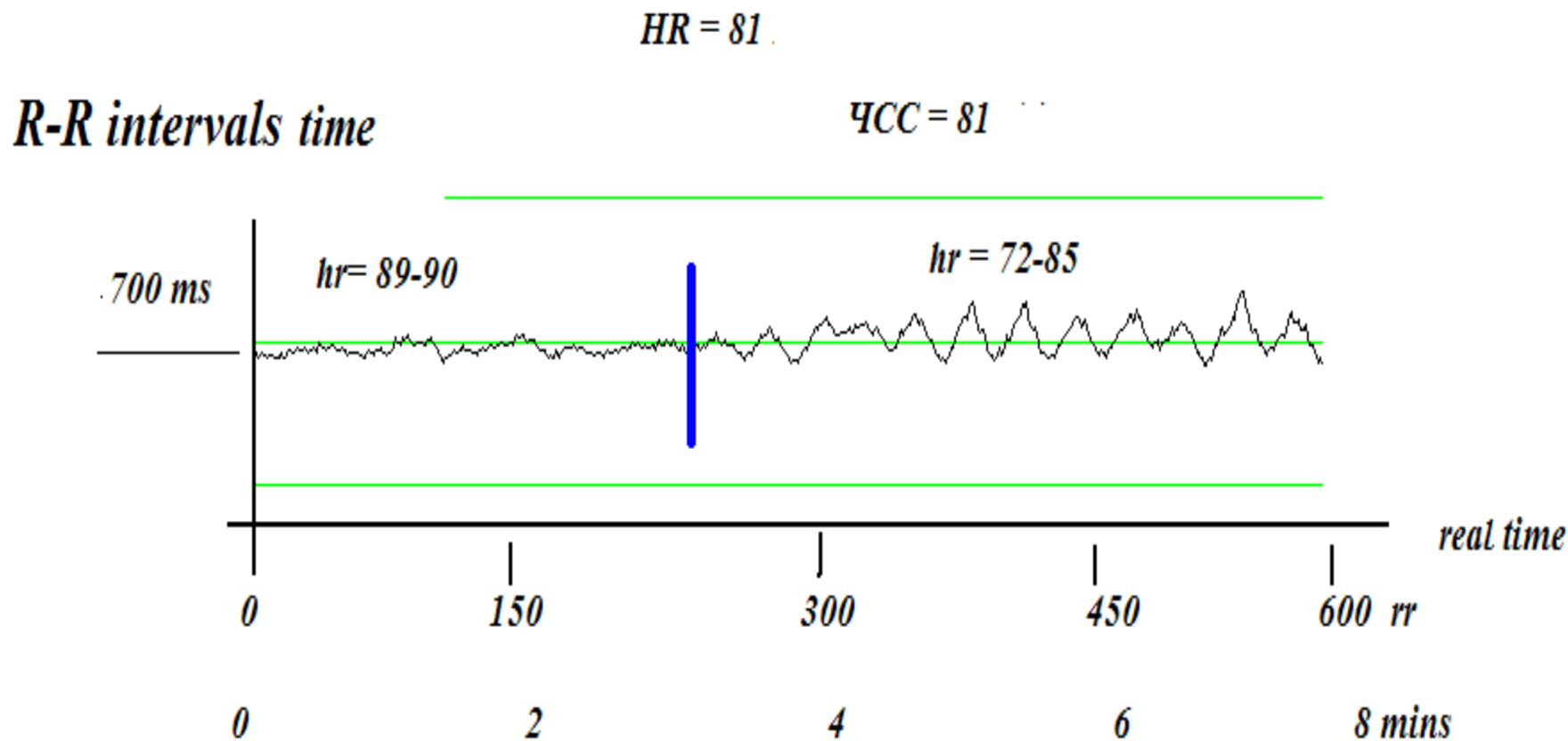



# Aura and vibraimage

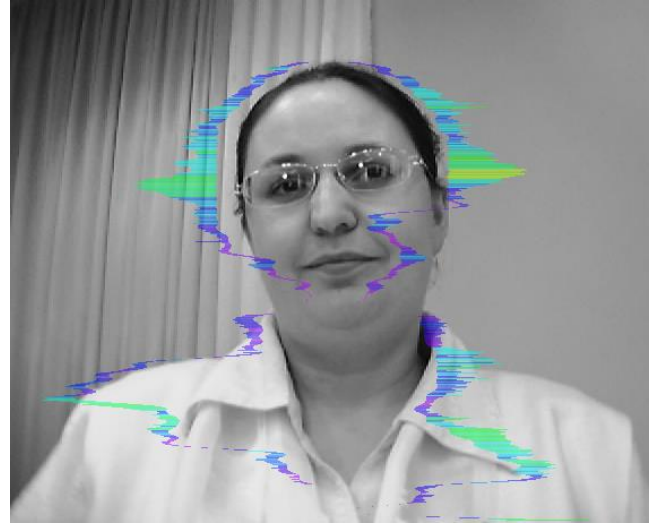

Normal state vibraimage and aura

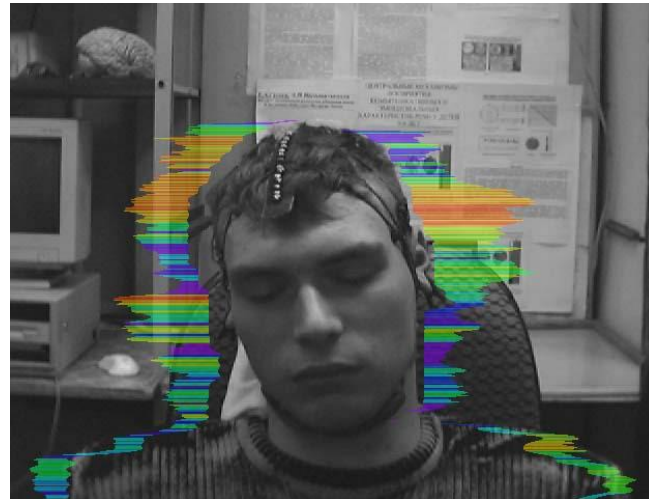
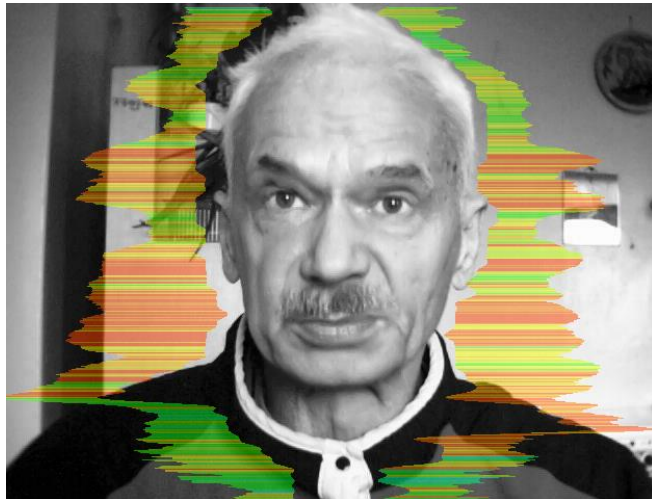

Anger state vibraimage and aura

# *Application*

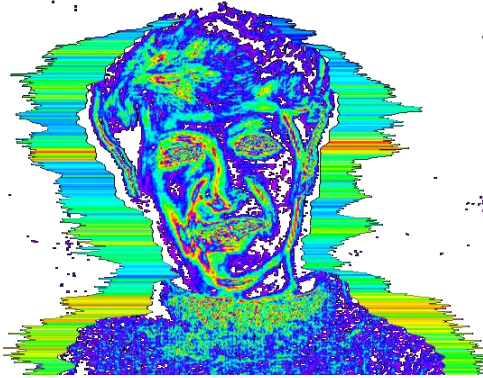

Normal

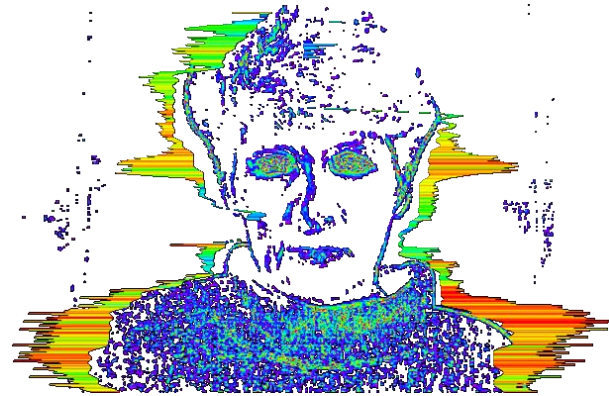

Stress

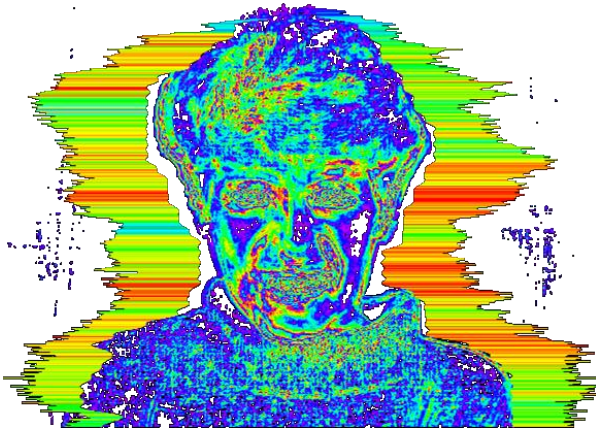

Cancer

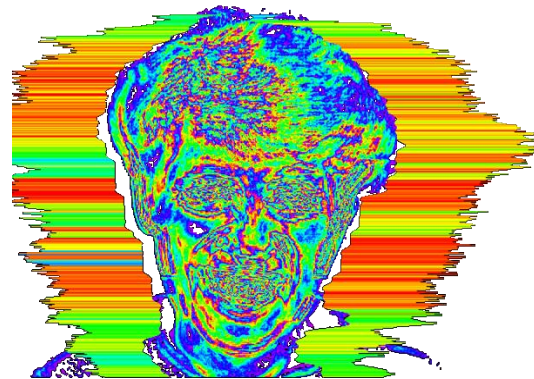

Drug  
addiction



# Универсальные наборы автономных облучателей темно-синего света



Рис. 6



Рис. 5, а



Рис. 5, б

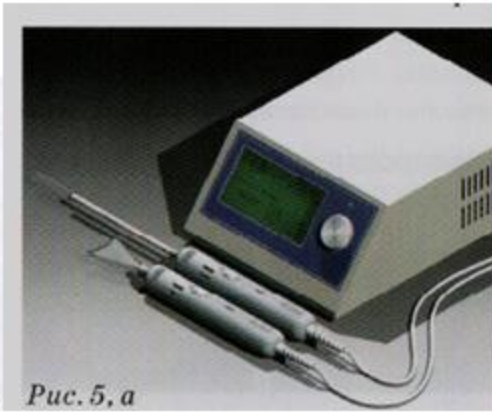
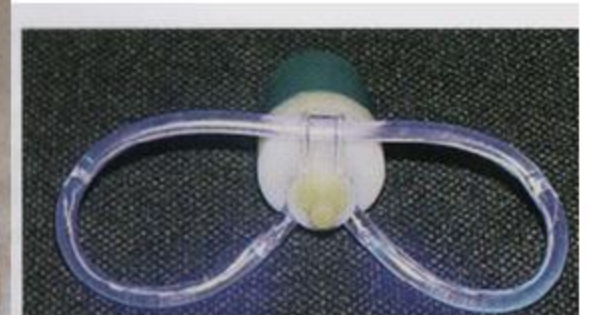

# Универсальный набор автономных облучателей темно-синего света

## «Семейный»

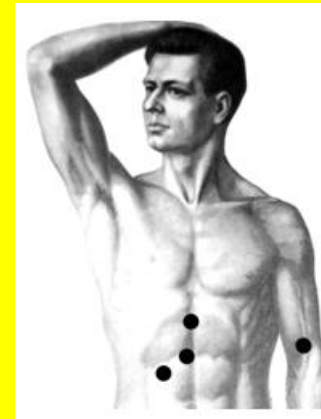
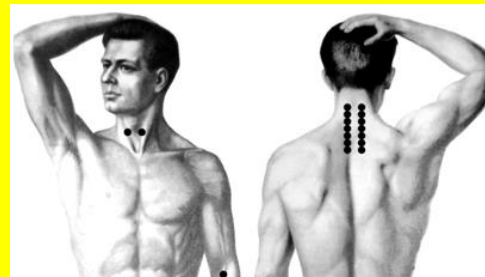
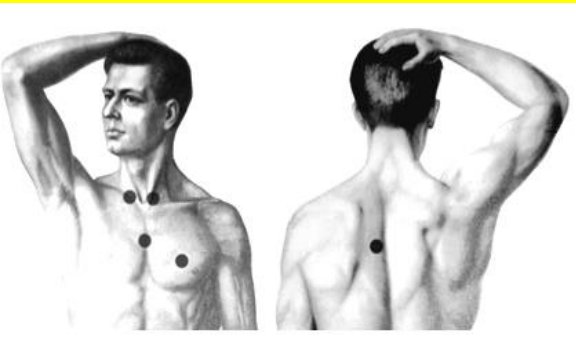



# 1000 MHz – 100 GHz and $10^{-12}$ W/sm<sup>2</sup>

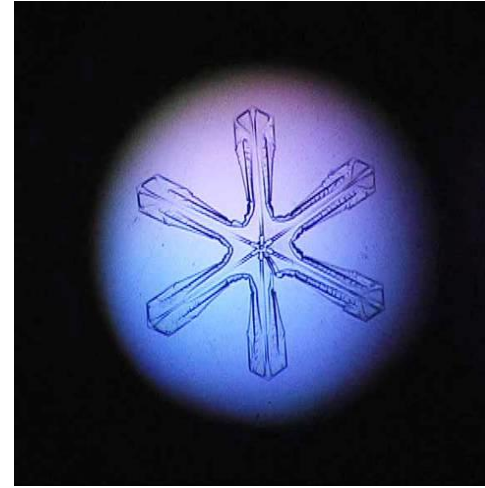
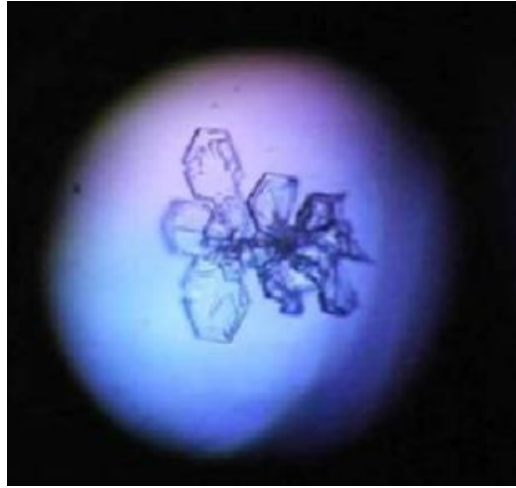

Department of Molecular Medicine and Surgery, Karolinska Institute, Stockholm, Sweden  
"Telemak" Saratov

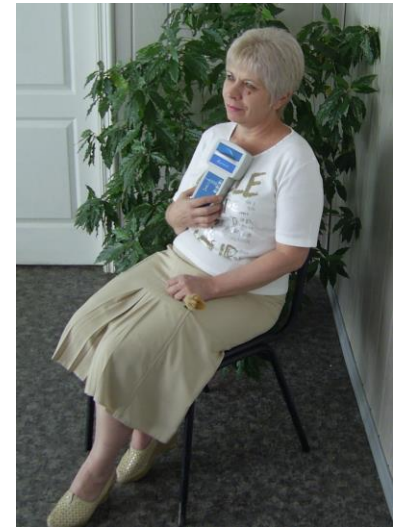

# Трансрезонансная топография и терапия



Рис. 1. Комплекс для диагностики электро-магнитными волнами.

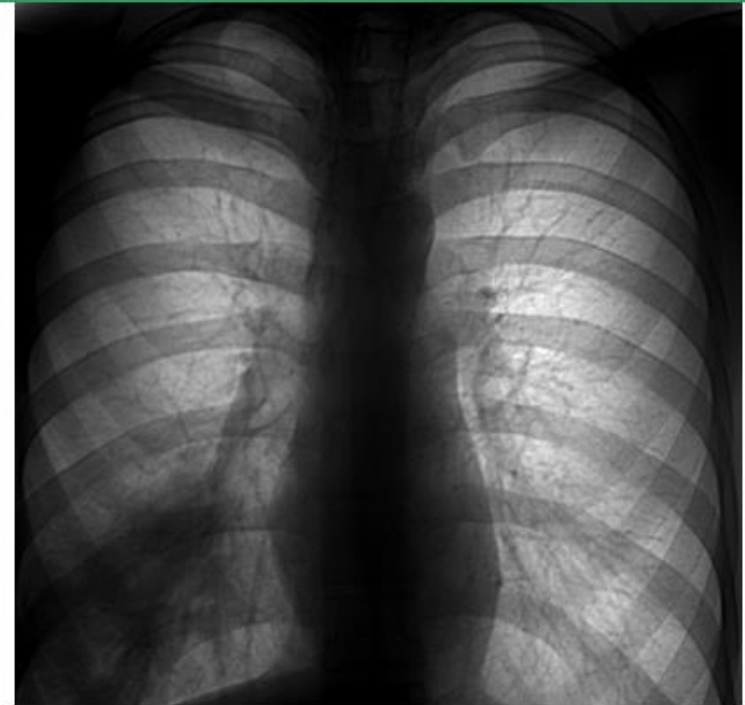
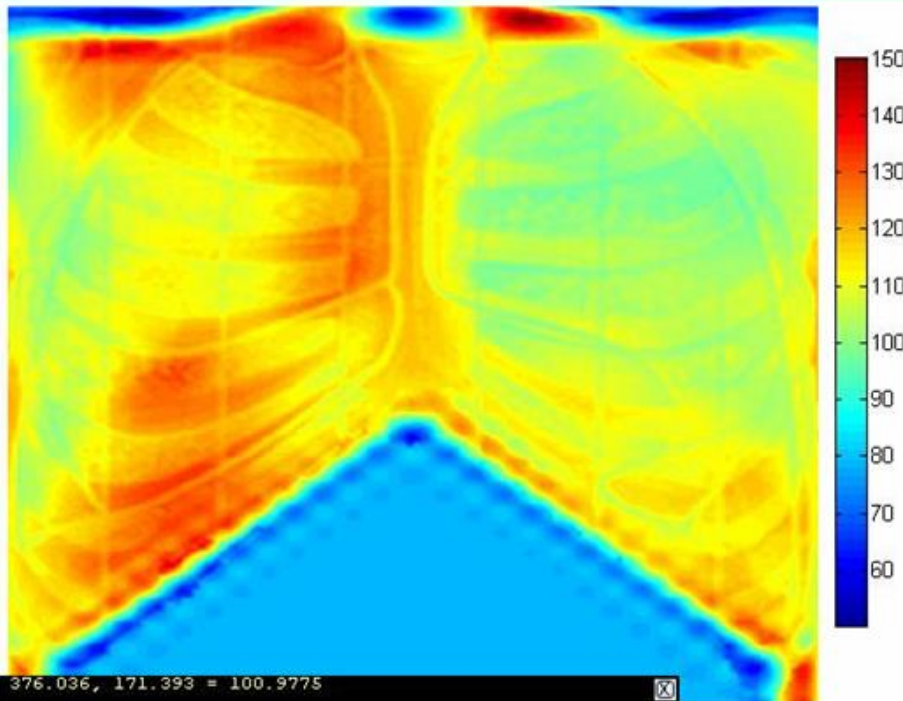

Рис. 3. Результат диагностики правосторонней пневмонии комплексом «Аквафон» (слева), рентгенологическое изображение (справа)